

Ersatzteilliste-Explosionszeichnung

Regenerationsofen RRS 060 C

[Art. 437053060]



RRS 060 C

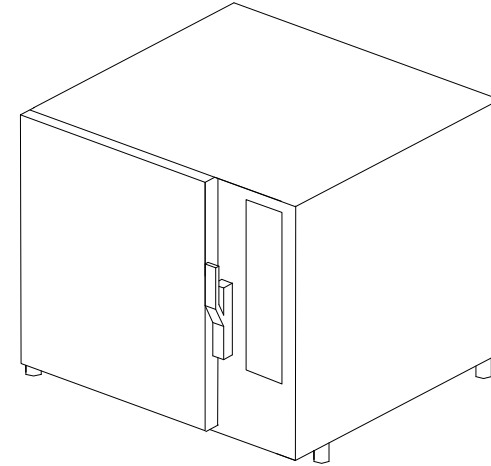

SISTEMI DI RIMESSA IN TEMPERATURA, MANTENIMENTO E SERVIZIO

REGENERATION, HOT HOLDING AND SERVICE SYSTEMS
SISTEMAS DE PUESTA EN TEMPERATURA, MANTENIMIENTO Y SERVICIO
SYSTEMES DE REMISE EN TEMPERATURE, CONSERVATION ET SERVICE
SYSTEME FÜR DIE REGENERIERUNG, DAS WARMHALTEN UND DEN SERVICE

La Casa costruttrice declina ogni responsabilità per le possibili inesattezze contenute nel presente Manuale imputabili ad errori di stampa o trascrizione. Si riserva il diritto di apportare ai propri prodotti quelle modifiche che ritenesse necessarie o utili, senza pregiudicarne le caratteristiche essenziali. È vietata la riproduzione o fotocopiatura, anche parziale, di testi o immagini del presente manuale, senza la preventiva autorizzazione della Ditta costruttrice. <01.06.2004>.

The manufacturer accepts no liability for any inaccuracies in this manual attributable to printing or copying errors. We reserve the right to modify our products as we deem fit, without impairing their basic features. The reproduction or copying of any part of this manual by any means whatsoever is strictly forbidden unless authorized previously in writing by the manufacturer. <01.06.2004>

El fabricante declina cualquier responsabilidad por los errores de impresión o transcripción de este documento. Asimismo se reserva el derecho de introducir en sus productos todas las modificaciones que considere necesarias o pertinentes sin alterar las características esenciales de los mismos. Prohíbida la reproducción total o parcial por cualquier medio de textos o imágenes del presente manual sin previa autorización escrita del fabricante. <01.06.2004>

Le constructeur décline toute responsabilité pour les erreurs possibles contenues dans le pages de ce manuel pour cause d'impression ou de transcription erronées. Le constructeur se réserve la faculté d'apporter à ses produits les modification qu'il jugera nécessaires ou utiles, sans préjudice de leurs caractéristique essentielles. La reproduction, même partielle, par tout moyen, compris la photocopie, d'images ou de textes contenus dans le présent manuel est interdite, sauf autorisation préalable écrite di Constructeur. <01.06.2004>

Der Hersteller haftet nicht für eventuelle Ungenauigkeiten dieser Bedienungsanleitung infolge Druck- oder Abschriftsfehlern. Er behält sich das Recht vor, ohne Veränderung der wesentlichen Produktmerkmale die als notwendig oder nützlich erachteten Änderungen an seinen Produkten durchzuführen. Vervielfältigung oder Fotokopieren, auch teilweise, von Textstellen oder Abbildungen dieser Bedienungsanleitung ohne vorherige Genehmigung des Herstellers ist untersagt. <01.06.2004>

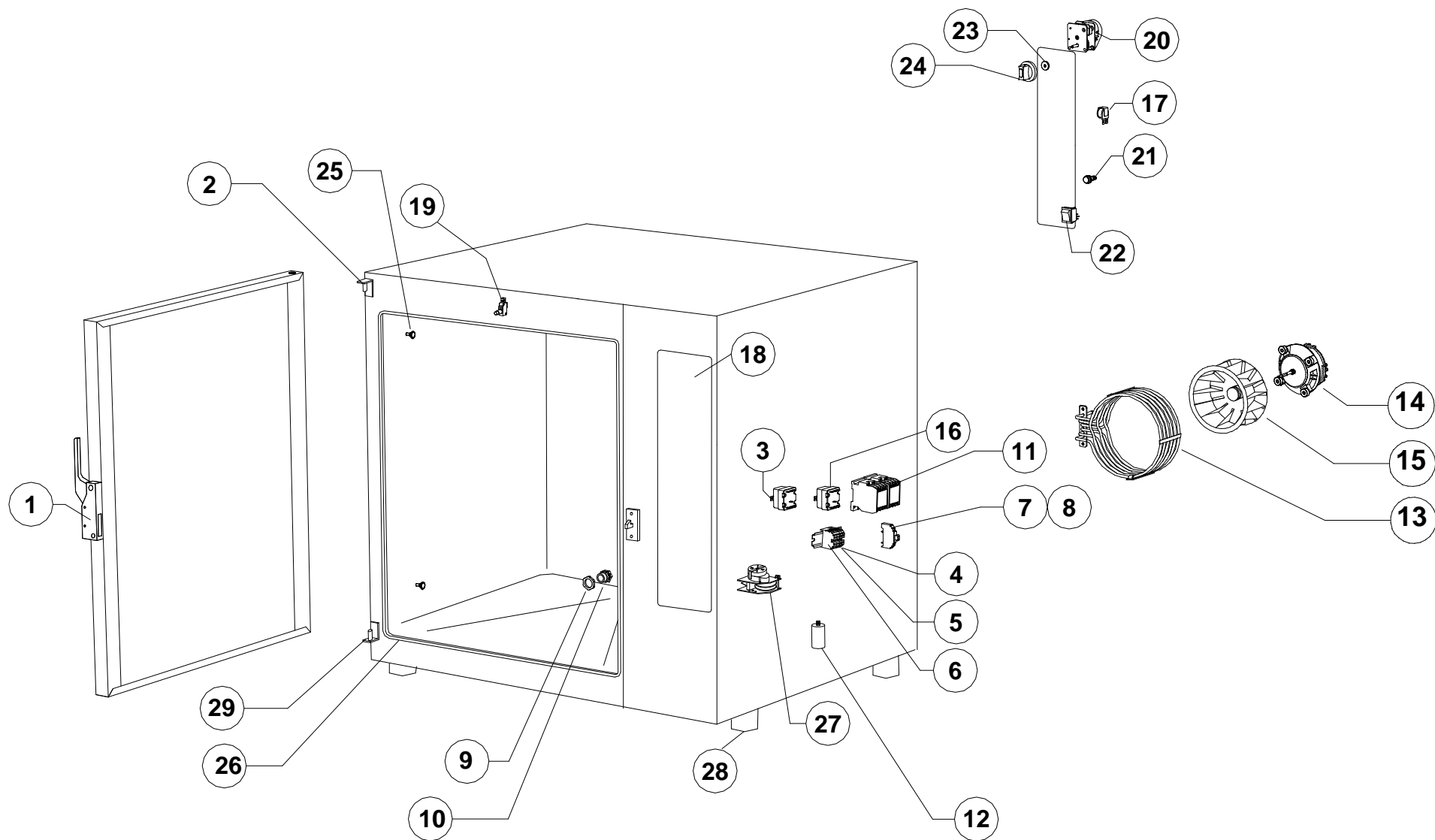

POS.	COD.	Q.tà	DESCRIZIONE	DESCRIPTION	DESCRIONES	DESCRIPTION	BESCHREIBUNG
1	A33200310	1	CHIUSURA IMPUGN. CURVA CROMATA	DEADLATCH	CLAUSURA	FERMETURE POIGNE CHROMÉ	VERSCHLUSSVORRICHTUNG
2	AR2407460	1	CERNIERA SUP.	TOP HINGE	BISAGRA SUP.	CHARNIERE HAUT	SCHARNIER TOP
3	A34100780	1	TERMOSTATO SICUREZZA 320°C	SAFETY THERMOSTAT 320° C	KIT TERMOSTATO SEGURIDAD 320°C	THERMOSTAT DE SECURITE 320°C	SICHERHEITS-THERMOSTAT 320°C
4	A34101010	1	MORSETTO UNIPOLARE 6 mm²	UNIPOLAR TERMINAL 6 mm²	REGLETA UNIPOLAR 6 mm²	BORNE UNIPOLAIRE 6 mm²	EINADRIG KLEMME 6 mm²
5	A34101020	1	MORSETTO UNIPOL. DI TERRA 6 mm²	UNIPOLAR EARTH TERMINAL 6 mm²	REGLETA UNIPOLAR DE TIERRA 6 mm²	BORNE UNIPOLAIRE DE TERRE 6 mm²	ERDE EINADRIG KLEMME 6 mm²
6	A34101080	1	MORSETTO UNIPOLARE BLU 6 mm²	UNIPOLAR BLUE TERMINAL 6 mm²	REGLETA UNIPOLAR AZUL 6 mm²	BORNE UNIPOLAIRE BLUE 6 mm²	BLAU EINADRIG KLEMME 6 mm²
7	A34101070	1	PORTAFUSIBILE BARRA DIN	FUSE CARRIER	PORTAFUSIBILE	PORTE-FUSIBLE	SICHERUNGSHALTER
8	A34201890	1	FUSIBILE 5A	FUSE 5A	FUSIBLE 5A	FUSIBLE 5A	SCHMELZSICHERUNG 5A
9	A34201200	1	CONTRODADO PG21	CABLE GLAND LOCK NUT PG21	CONTRODADO PASACABLE PG21	CONTRE-ECROU POUR RONDELLE FIXATION PG21	MUTTER PG21
10	A34201210	1	PRESSACAVO PG21	CABLE/GLAND PG21	PASACABLE PG21	RONDELLE FIXATION PG21	ENTZUGLASTUNG PG21
11	A34100880	2	TELERUTTORE 4 kW	CONTACTOR 4 kW	CONTACTOR 4 Kw	CONTACTEUR 4 kW	SCHUETZ 4 kW
12	A32300480	1	CONDENSATORE 2,5 µF	CAPACITOR 2,5 µF	CONDENSADOR 2,5 µF	CONDENSATEUR 2,5 µF	KONDENSATOR 2,5 µF
13	A34300510	1	RESISTENZA 3150W 230V	HEATING ELEMENT 3150W 230V	RESISTENCIA 3150W 230V	RESISTANCE 3150W 230V	HEIZKOERPER 3150W 230V
14	A34300760	1	MOTORE 90W 230V	MOTOR 90W 230V	MOTOR 90W 230V	MOTEUR 90W 230V	MOTOR 90W 230V
15	A34301050	1	VENTOLA	FAN	TURBINA	TURBINE	LUEFTERRAD
16	A34102180	1	TERMOSTATO 45°-170°C	THERMOSTAT 45°-170°C	KIT TER MOSTATO 45°-170°C	THERMOSTAT 45°-170°C	THERMOSTAT 4 5°-170°C
17	A34100750	1	SUONERIA 220V	BUZZER 220V	ZUMBADOR 220V	SONNERIE 220V	SUMMER 220V
18	A23606050	1	TARGA MOD. RIG. RRS	MOD. PLATE RIG. RRS	PLACA MOD. RIG. RRS	PLAQUE MOD. RIG. RRS	BEDIENUNGSFOLIE MOD. RIG. RRS
19	A34100910	1	MICRO PORTA	DOOR SWITCH	MICRO PUERTA	MICRO PORTE	TUERSCHALTER
20	A34100730	1	CONTAMINUTI 90'	TIMER 90'	PROGRAMADOR 90'	TIMER 90'	TIMER 90'
21	A34200310	2	SPIA LUMINOSA VERDE	GREEN INDICATING LIGHT	LAMPARA PILOTO VERDE	LAMPE TEMOIN VERT	GRUENE KONTROLLAMPE
22	A34100342	1	INTERRUTTORE LUMINOSO VERDE	GREEN LIGHT SWITCH	INTERRUPTOR VERDE	INTERRUPTEUR VERT	GRUENER SCHALTER
23	A32100550	2	GUARNIZIONE MANOPOLA	KNOB GASKET	JUNTA MANETA	ETANCHEITE POIGNEE COMMANDE	DICHTUNG DES BEDIENUNGSKNEBELS
24	A34102210	2	MANOPOLA	KNOB	MANETA	POIGNEE COMMANDE	DREHKNOPF
25	A23100930	8	PERNO SUPPORTO PARATIA	SIDE RUNNERS SUPPORT	PERNO PARATIA	SUPPORT GLISSIERES	BOLZEN AUFLAGESCHIENEN
26	A23204480	1	GUARNIZIONE RRS 060 C	GASKET RRS 060 C	JUNTA RRS 060 C	JOINT RRS 060 C	DICHTUNG RRS 060 C
27	A34100950	1	INVERSORE CICLICO 8'	REVERSING SWITCH 8'	INVERSOR CICLICO 8'	INVERSEUR 8'	POLWENDER 8'
28	A33100410	4	PIEDINO	FOOT	PATA	PIED	FUSS
29	AR2407470	1	CERNIERA INF.	UNDER HINGE	BISAGRA BAJO	CHARNIERE SOUS	SCHARNIER SENKEN

STORIA DELLE REVISIONI / REVIEW HISTORY / HISTORIAL REVISIONES / HISTOIRE DES RÉVISIONS / ÜBERPRÜNGEN GESCHICHTE

Nr.	Data	Punto	Natura della correzione	Type of correction	Sentido de la correccion	Type de correction	Verbesserungsart
00	01.07.2014	Tutti / All / Todos / Tous / Alle	Prima emissione	First issue	Primera emisión	Première émission	Erste Ausgabe

Verifica: Ufficio Tecnico

Emissione: Ufficio Tecnico

Approvazione: Direzione tecnica